

ESPECIFICAÇÕES

Dimensões	Métrica	Britânico
máx. Altura de Trabalho A	18.00m	59' 1"
máx. Altura da plataforma B	16.00m	52' 6"
Altura máxima de condução	16.00m	52' 6"
Comprimento total C	4.88m	16'
Largura total D	2.33m	7' 8"
Altura total (trilhos para cima) E	3.23m	10' 7"
Altura total (trilhos para baixo) F	2.47m	8' 1"
Tamanho da plataforma (Comprimento×Largura)	4.88m×1.83m	16'×6'
Tamanho da extensão da plataforma G / H	1.43m/1.13m	4' 8"/3' 8"
Distância ao solo(retraído/elevado)	0.30m	1'
distância entre eixos I	2.86m	9' 5"
Raio de giro (interno/externo)	2.70m/5.50m	8' 10"/18'
pneus	315/55/D20	315/55/D20

Desempenho		
S.W.L	680kg	1499lb
S.W.L na extensão	227kg	500lb
máx. Ocupantes (Interior/Exterior)	4/4	4/4
Gradeability	40%	40%
Velocidade de deslocamento (retraído)	≥6.0km/h	≥3.73mph
Velocidade de deslocamento(aumentada)(<11m/≥11m)	≥1.0km/h ≥0.6km/h	≥0.62mph ≥0.37mph
máx. Inclinação de Trabalho(<11m/≥11m)	2°/3° 1.5°/3°	2°/3° 1.5°/3°
Velocidade para cima/para baixo	78/74sec	78/74sec

Peso		
Peso total	8840kg	19489lb

Força		
Motor a Diesel	Kubota D1105/18.2kW	Kubota D1105/18.2kW
Tanque de Diesel	80L	21gal
Tanque Hidráulico	120L	31gal
bateria de lítio	80VDC/67.5Ah	80VDC/67.5Ah
Motor	80VDC/10kW	80VDC/10kW

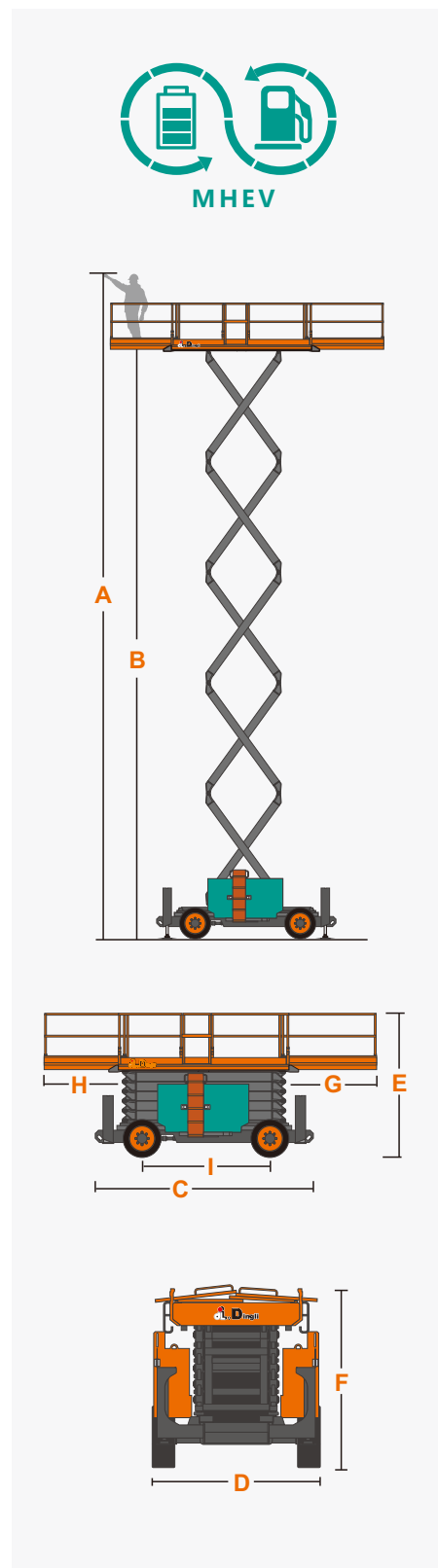

CARACTERÍSTICAS

Itens padrão

- Dirigível em altura total
- Controles de joystick proporcionais
- Portão de bloqueio automático na plataforma
- Plataforma de extensão de plataforma deslizante dupla
- Tração nas Quatro Rodas
- Direção em duas rodas
- Eixo motriz
- Sistema de freio automático
- Sistema de Redução de Peso Próprio
- Válvula de retenção do cilindro
- Sistema de diagnóstico a bordo
- Alarme de inclinação
- Todos os alarmes de movimento
- Buzina
- Horímetro
- Sistema de resfriamento de óleo hidráulico
- Sinalizador de LED Piscando
- Guarda-corpos dobráveis
- Ativar unidade
- Liberação manual do freio
- Ponto de fixação do cordão
- Pontos de Amarração e Içamento
- Estabilizadores Hidráulicos de Nivelamento Automático
- Proteção anti-reinicialização do motor
- Bomba de Emergência
- Botão de parada de emergência
- Sistema de detecção de carga da plataforma
- Chassis Eixo Oscilante

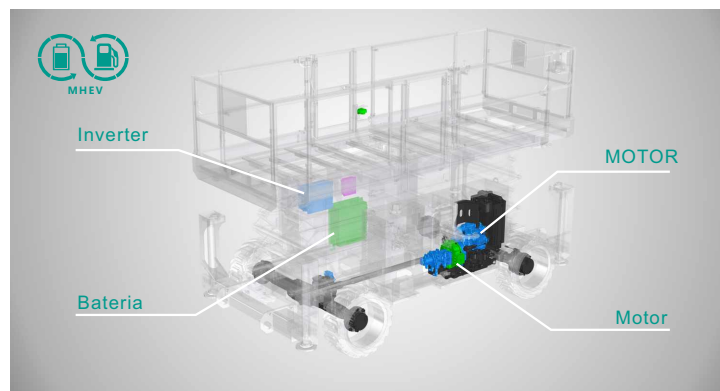

Mild Hybrid

ZHEJIANG DINGLI MACHINERY CO., LTD.

Address: No.188 Qihang Road, Deqing, Zhejiang P.R.C 313219

Telephone: +86(572)8681688

E-Mail: export@cndingli.com

Https://en.cndingli.com

Due to continuous technology updates, technical parameters are subject to change without notice. This picture book is for reference only, the actual product shall prevail. The copyright is owned by zhejiang dingli, any content may not be copied for any purpose without written permission.

2025-03

